

İZMİR

MODEL ROKET KİTİ

MONTAJ KILAVUZU

Temel modelcilik yapım tekniklerini içeren bu roket, model roketçilikteki ustalığınızın geliştirilmesinde yardımcı olacaktır.

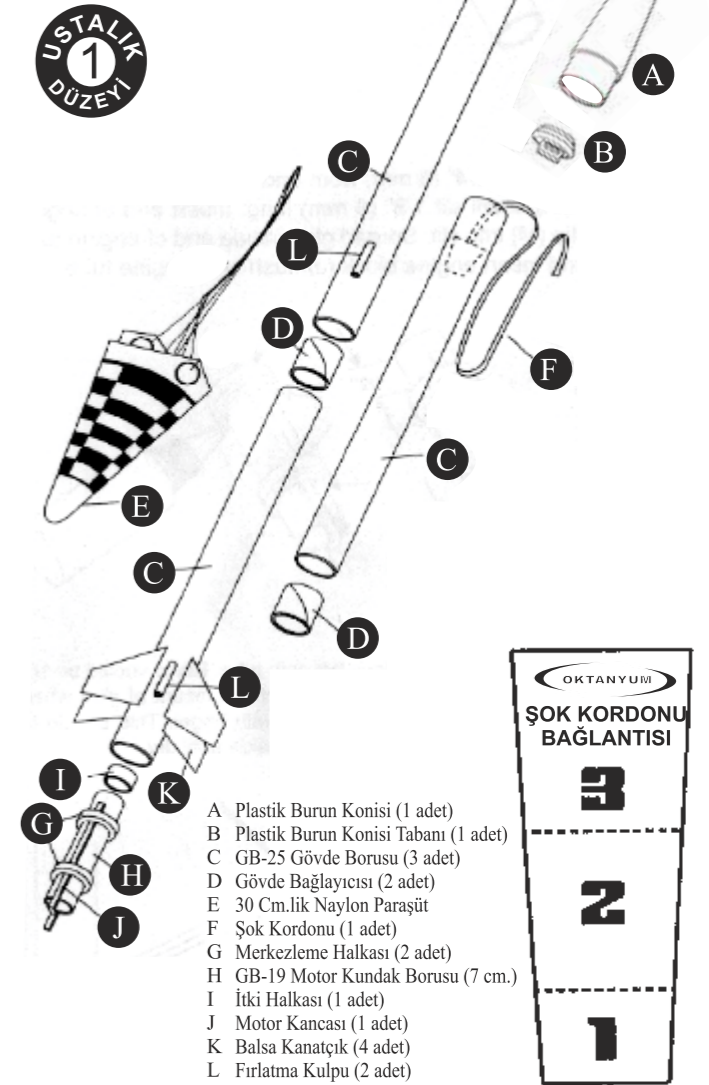

- A Plastik Burun Konisi (1 adet)
- B Plastik Burun Konisi Tabanı (1 adet)
- C GB-25 Gövde Borusu (3 adet)
- D Gövde Bağlayıcısı (2 adet)
- E 30 Cm.lik Naylon Paraşüt
- F Şok Kordonu (1 adet)
- G Merkezleme Halkası (2 adet)
- H GB-19 Motor Kundak Borusu (7 cm.)
- I İtki Halkası (1 adet)
- J Motor Kancası (1 adet)
- K Balsa Kanatçık (4 adet)
- L Fırlatma Kulpu (2 adet)

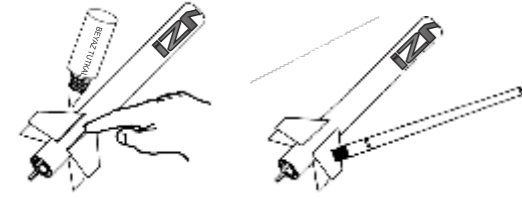

- 11** Her bir kanatçık ve fırlatma kulpu/gövde borusu derzini gösterildiği gibi tutkalla pekiştiriniz. Düzgün tutkal pervazlarını daha iyi yapmak için parmaklarınızı kullanınız. Gövde borusunun yan tarafına akabilecek fazla tutkallı silerek, kurumaya bırakınız. Tutkal kuruduktan sonra, kanatçıkların balsa yüzeyini ince zımpara kağıdı ile zımparalayınız. Daha sonra kanatçıkların her iki tarafına ince bir kat olarak dolgu verniğini fırça yardımıyla sürünüz. Bu kat kuruduktan sonra, ince zımpara kağıdı ile zımparalayınız.

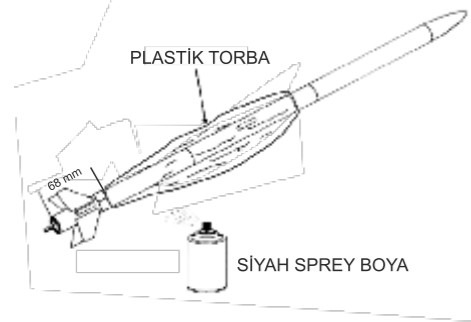

- 12** Kanatçık dolgusu kuruduktan sonra, modeli temiz bir bezle siliniz. Bu, zımparalamadan kalan tozun tümünü kaldıracaktır. Roket gövdesini boyamak için kanatçıkların gövdeye takıldığı yerden itibaren gövdenin etrafını çepçevre bantla maskeleyiniz. Daha sonra, gövdeyi roket kitinin plastik torbasına yerleştirerek torbayı sızdırmaz hale getirmek için alttaki bantın üzerine kadar sarıp tekrar bantla maskeleyiniz. Önce beyaz renkli astar ve daha sonra asıl ana renkle boyayınız. Boyanmış olan bütün parçaları havadar bir yerde kurumaya bırakınız. Boya kuruduktan sonra gövde üzerindeki maskeleme bantı ve plastik ambalajı çıkarınız.

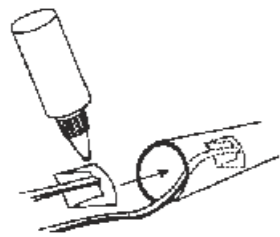

- 13** Gövde borusunu ön tarafından itibaren yaklaşık olarak 25 mm. ölçünüz. Şok kordon bağlantısına tutkal sürüp işaretlemiş olduğunuz yere yapıştırınız.



- 14** Paraşüt iplerini bir araya getirerek burun konisindeki kapalı halkanın içinden geçiriniz. Paraşütü gösterildiği gibi ilmek halkası haline getirdiğiniz paraşüt iplerinin arasından geçiriniz. İpleri sıkıca çekerek paraşütü bağlayınız. Şok kordonunun boşa kalan ucunu da kapalı halkanın içinden geçirip iki düğüm atarak bağlayınız.



- 15** Naylon paraşüt sıcak gazlardan eriyebileceğinden dolayı paraşütü korumak için kurtarma tapası kullanılmalıdır. Gövde borusunun içine 3 adet kurtarma tapasını hafifçe buruşturup koyunuz. Paraşütü aşama 16'daki gibi gövde borusunun içine kolayca girecek şekilde katladıktan sonra yerleştiriniz. Gövde borusunun en üstüne burun konisini çok sıkı olamayacak şekilde yerleştiriniz.

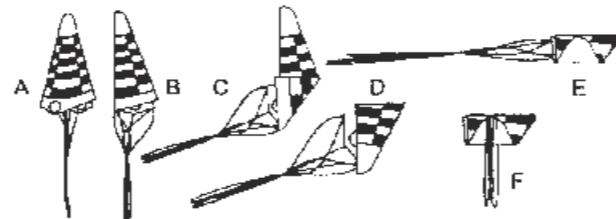

- 16** KATLANMAYI GÖSTERMEK İÇİN PARAŞÜTÜN HARİCİNDEKİ DİĞER PARÇALAR ÇİZİMDE GÖSTERİLMEMİŞTİR
- A-Başak şekli oluşturmak için paraşütü çekiniz.
 - B-Paraşütü ikiye katlayınız.
 - C-Alt yarısını üzerine katlayınız.
 - D-Üstteki parçayı alta katlayınız.
 - E-Paraşütü rulo yapınız.
 - F-Paraşüt iplerini paraşütün etrafına sarınız.

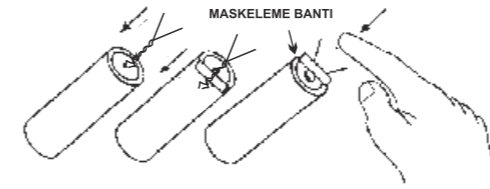

- 17** İlk fırlatma için A8-3 motorunu seçiniz. Bu motor size yaklaşık 45 metre bir irtifa sağlayacaktır. Ateşleyicinin kablo uçlarını 1-2 cm. kadar sıyırıp motorun için dikkatlice sokunuz ve ateşleyiciyi eğiniz. Ateşleyiciyi yerinde sağlam olarak tutmak için maskeleme bantı kullanınız.

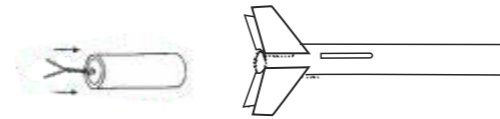

- 18** Motor kancasını geriye doğru çekip motoru görüldüğü gibi motor borusunun içine sürünüz. Motor tam olarak takıldığında motoru muhafaza etmek için kancayı serbest bırakınız.

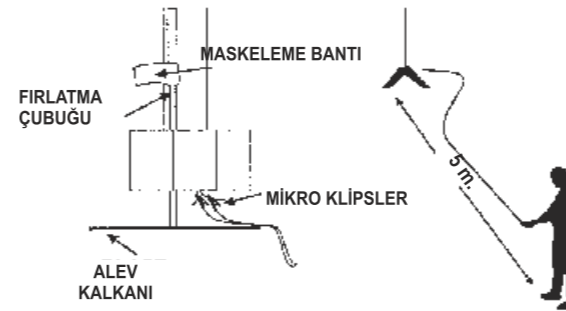

- 19** Fırlatma kulpunu fırlatma çubuğu üzerinden kaydırınız. Emniyet anahtarının fırlatma sisteminin dışında olduğundan ve mikro klipslerin ateşleyiciye bağlı olduğundan emin olunuz. Mikro klipslerin birbirlerine, fırlatma çubuğuna ya da motor kancasına temas etmesine izin vermeyiniz. En az 5 metre geriye çekilip herkesin fırlatmanın farkında olduğundan emin olmak için etrafınıza bakınız. Emniyet anahtarını yerine sokunuz ve ateşleme düğmesine 3-4 saniye devamlı olarak basınız. Roket 15 saniye içinde havalanmazsa, ya ateşleyici sorunu vardır ya da piliniz zayıflamıştır. Emniyet anahtarını çıkarıp bir 15 saniye daha bekleyiniz. Roketin başına geri gelip, roketi yerinden çıkararak yeni bir ateşleyici ile deneyiniz. Fırlatma işlemini bir daha tekrarlayınız.

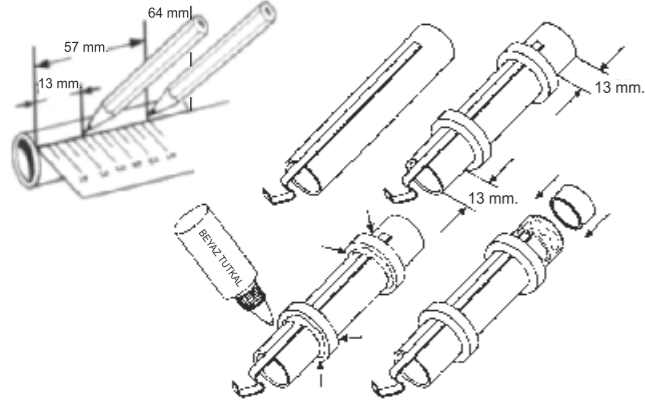

- 1 Motor kundak borusunun ucundan itibaren 13 mm. , 57 mm. ve 64 mm. uzaklıkta üç ayrı çizgi çiziniz. Sadece 64 mm. çizgi üzerinde 3 mm. genişliğinde küçük bir yarık kesiniz. Motor kancasını gösterildiği gibi yarığın içine yerleştiriniz.

Motor kancası, motor borusunun üzerinde bu halde dururken merkezleme halkalarını motor borusu üzerinde 13 mm. ve 57 mm. lik çizgiye kadar dikkatlice kaydırınız.

Halkaları yerleştirdikten sonra halkaların her iki yanına beyaz tutkal sürünüz. Motor borusunun yarık yönündeki iç kısmına da tutkal sürüp itki halkasını borunun içine yapıştırınız. Tamamladığınız montajı kuruması için bir kenara bırakınız.



- 2 Montaj kılavuzunun ilk sayfasının alt tarafındaki şok kordon bağlantısını kesiksiz siyah dış çizgileri boyunca bir makasla kesip çıkarınız. Noktalı çizgilerden katlayarak kırıştırınız. Tutkalı 2. Kısmı sürüp şok kordonunun ucunu gösterildiği gibi hafif çapraz şekilde tutkalın içine yayınız. 1. Kısmı öne doğru katlayınız. 3. kısma tutkal sürüp tekrar katlayınız. Tutkal kuruyuncaya kadar parmaklarınızla sıkıca bastırınız.

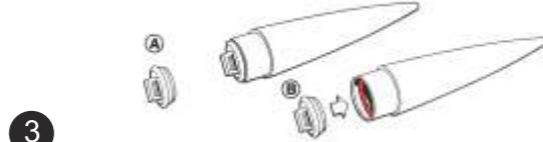

- 3 Burun konisi taban parçasını yapıştırmadan önce burun konisinin içine sokarak uygunluğunu kontrol ediniz. Burun konisinin iç kısmına ince bir tabaka halinde plastik yapıştırıcıyı sürüp taban parçasını yapıştırınız.

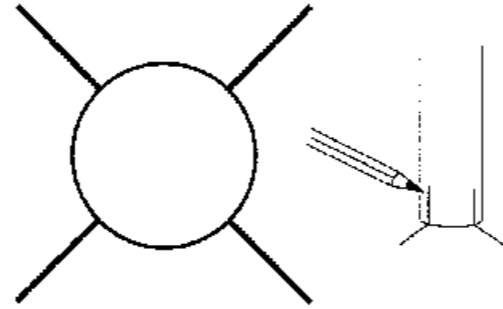

- 4 Alt gövde borusunu yukarıdaki şablonun üzerine yerleştiriniz. Kılavuz çizgilerinin gövde borusuyla birleştiği yerleri kalemle işaretleyiniz. Gövde borusundaki IZMIR yazısının iki kanatçığın tam ortasında olmasına dikkat ediniz. Kanatçık yerleri işaretlendikten sonra gövde borusunu bir kapı çerçevesine dayayarak işaretlerin kapıyla birleştiği yerlere 68 mm boyunda düz çizgiler çiziniz.

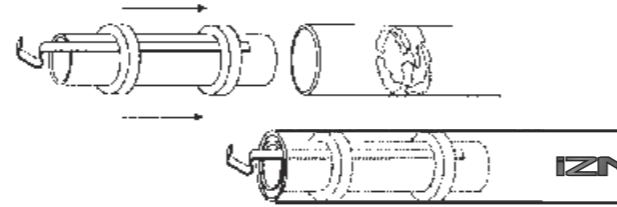

- 5 Alt gövde borusundaki IZMIR yazısı okunacak pozisyonda ve baskılı şekil üstte kalacak şekilde elinize alıp baskılı olmayan ve kanatçık yerlerinin belirlendiği beyaz renkli ucundan itibaren 13 mm. ve 57 mm. ölçünüz. Bu size borunun içinin neresine tutkal süreceğiniz hakkında bir fikir verecektir. Bir parça balsa artığını ya da bir kulak temizleme çubuğunu kullanarak, gövde borusunun işaretlenmiş iç tarafının çepçevresine tutkal sürünüz. Motor kundak montajının ön tarafını, gövde borusunun arkasıyla aynı hizaya gelinceye kadar içeriye doğru hafifçe itiniz. **Bu işlem son derece dikkatlice ve tek hareketle yapılmalıdır.**

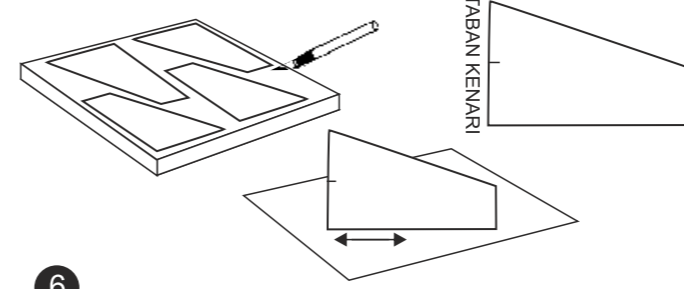

- 6 Hobi bıçağınızla balsa levhadan kanatçıkları ayırınız. Pütürlü tarafı yukarıda olacak şekilde zımpara kağıdını masanıza seriniz. Kanatçıkları birlikte istifleyip kenarları hafifçe sürterek pürüzsüz ve düz hale getiriniz. Tercihen: Daha iyi görünmesi ve roketin daha yüksek performans göstermesi için hücum ve firar kenarlarını yuvarlayınız. Kanatçığın gövde borusuna yapıştırılacak olan çentikli kenarı taban kenarı olup bu kenarı **kesinlikle düzeltmeyiniz ve biçimlendirmeyiniz.**

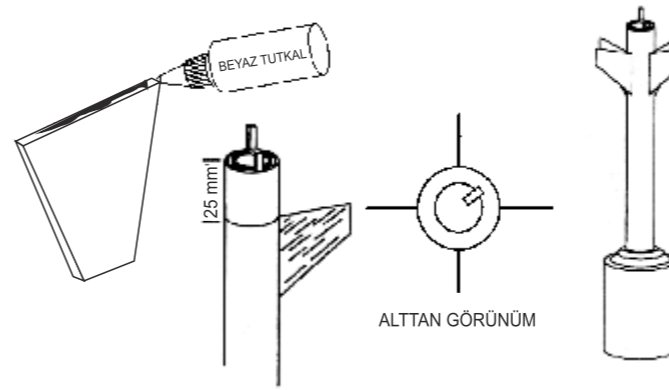

- 7 Her bir kanatçıktaki küçük çentik bulunan kenar, gövde borusuna yapıştırılacak olan taban kenarıdır. Bir kanatçığın taban kenarına ince bir tabaka tutkal sürünüz. Tutkalın hafifçe kuruyup ince bir film tabakası oluşturması için bir iki dakika bekleyiniz. Kanatçığın arka kenarını, alt gövde borusunun arka kenarından 25 mm yukarıda olacak şekilde aynı hizaya getiriniz. Taban kenarını alt gövde borusunu 25 mm üzerindeki kanatçık çizgisi boyunca hafifçe bastırarak yapıştırınız. Geriye kalan diğer kanatçıkları aynı biçimde yapıştırınız. Tutkal daha yaşken kanatçıkları takmayınız. Roketi görüldüğü gibi spreya kutusu üzerinde ya da iki kitap arasına yerleştirerek düşey konumda tutarak kanatçıkları kurumaya bırakınız.

- 8 Her iki gövde bağlayıcısının ucundan itibaren 13 mm. ölçüp bir işaret koyunuz. Sarı renkli üst gövde borusu ve sarı renkli orta gövde borusundaki IZMIR yazısının olduğu ucun 13 mm.'lik iç tarafının çepçevresine tutkal sürünüz. Gövde bağlayıcılarını gövde borularının tutkallanmış kısmından içeriye doğru işaretlenmiş çizgiye kadar hafifçe itiniz.

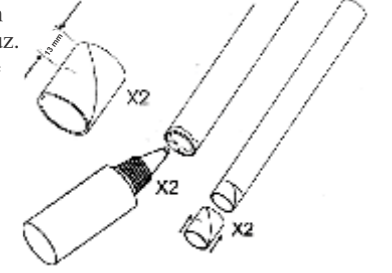

- 9 **Önce:** Orta gövdenin bağlantı olmayan ucunun iç kısmına tutkal sürünüz. Üst gövde borusunun bağlantı parçasını orta gövdenin tutkallı ucundan içeriye doğru hafifçe itiniz. **Sonra:** Kanatçıkların takılı olduğu alt gövdeki IZMIR yazısının olduğu ucun iç kısmına tutkal sürünüz. Önceki aşamada yaptığımız montajı bu uca IZMIR ve AIR bir bütünlük ve IZMIR logosu oluşturacak şekilde yapıştırınız. Gövde borularının birbirine eklenmesi işleminde boruların aynı hizada olmasına son derece dikkat edilmelidir.

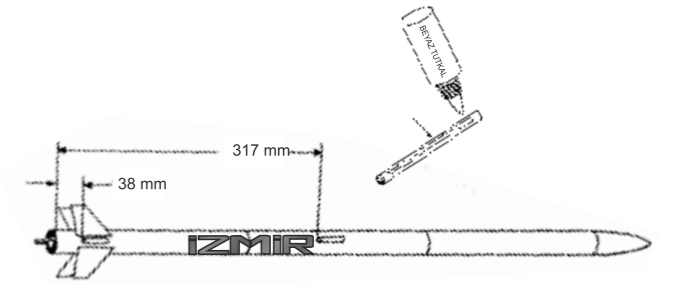

- 10 Motor kancasının tam karşısını referans olarak, gövde borusunun arkasından ve iki kanatçık ortasından 38 mm. ve 317 mm olacak şekilde ölçüp kalemle bir işaret koyunuz. Bu işaretleri fırlatma kulpunu takmak için başlangıç noktası olarak kullanınız. Fırlatma kulplarına tutkal sürüp yukarıda gösterildiği gibi işaretlenmiş yerlere aynı hizada olacak şekilde yapıştırınız.